

Art. Nr: **HP11427**

🛡️ Ett fäste speciellt lämpat för montering på fasader där man har stort takutsprång. Stolphållaren kan justeras upp till 910mm från fästytan, och vinklas till önskad position i jämna steg om 22,5°

🛡️ Varmgalvaniserad

🛡️ EN13374 A, B

🛡️ Vikt: 9kg

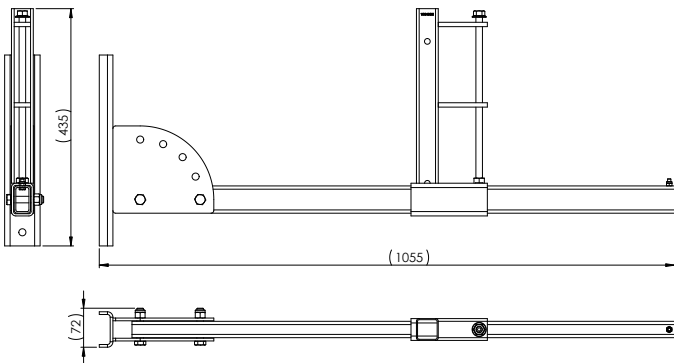

EN 13374-A

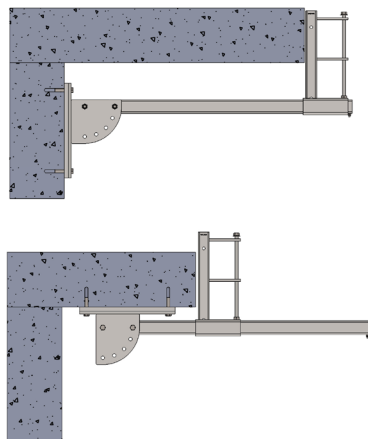

EN 13374-B

